

" Pieds de biche Généralités "

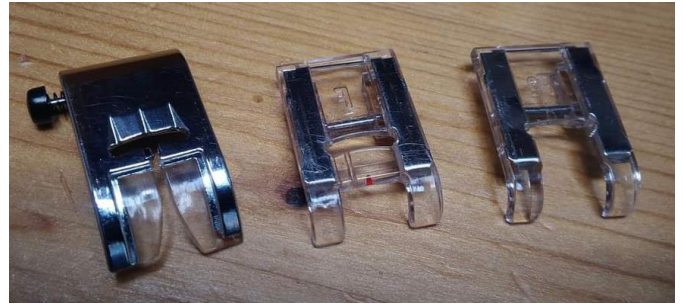

Un principe de base à connaître : pour un bon entraînement du tissu, le pied de biche doit toujours appuyer horizontalement sur la matière.

Le dessous du pied lorsqu'il est bien plat maintient parfaitement le tissu et lorsqu'il y a un creux c'est pour laisser passer des épaisseurs, comme une nervure ou un bourdon.

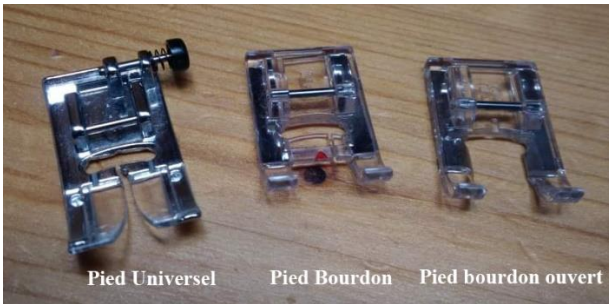

Selon les machines, il y aura plus ou moins de pieds de biche fournis.
Les photos ci-dessous sont des exemples ; ils peuvent être différents selon les marques.

Les indispensables sont :

- Pied universel anti bascule : équipé d'un bouton pour passer les épaisseurs.
Si votre pied est simple, vous pouvez utiliser une cale pour passer les épaisseurs.
Voir la vidéo : https://youtu.be/B1_S5R0K1Y4

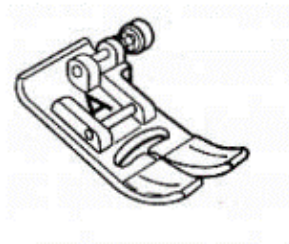

- Pied bourdon.
- Pied ganseur ou fermeture à glissière qui s'utilise aussi pour poser des passepoils ; ce qui se fait aisément en décalant l'aiguille.

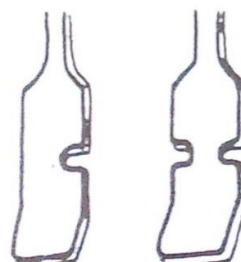

- Pour les fermetures invisibles il faudra acheter celui de la marque de votre machine.



- Pour la lingerie : Pied dit « téflon »

- Pied double transport : Pour les épaisseurs et les tissus difficiles à piquer comme les tissus enduits et le simili.

Ces pieds sont relativement onéreux mais très utiles.

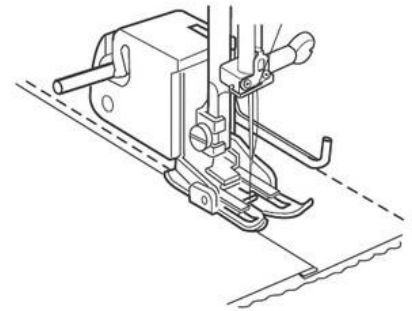

- Pied pose biais réglable :

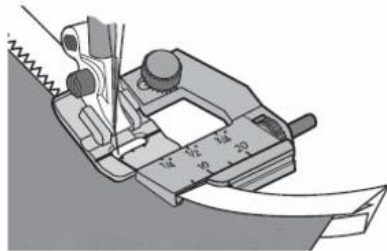

D'autres pieds existent comme pose passepoil, pied nervures, pied fronceur, etc....mais différentes techniques de couturière permettent de s'en passer.

X X X X X